

# **Nikon**

## Stručný návod k obsluze

Kontrola obsahu balení	3
První kroky	5
Fotografování a přehrávání	14
Používání aplikace ViewNX 2	20
Další funkce	26
Pro vaši bezpečnost	32



Cz

### COOLPIX S2800

Děkujeme vám, že jste si zakoupili digitální fotoaparát Nikon COOLPIX S2800. Tento návod představuje postupy, které jsou nezbytné při prvním použití tohoto fotoaparátu. Kvůli zajištění správného používání si před používáním fotoaparátu přečtěte informace v části „Pro vaši bezpečnost“ (strany 32–35) a porozumějte jim.



### **Stažení „Návod k použití“**

Podrobnější informace naleznete v *Návodu k použití* fotoaparátu (formát PDF). *Návod k použití* lze stáhnout z webových stránek Nikon.

**<http://nikonimglib.com/manual/>**

*Návod k použití* lze prohlížet pomocí programu Adobe Reader, který je volně ke stažení na webových stránkách společnosti Adobe.

## **Uživatelská podpora Nikon**

Navštivte následující stránku, na které můžete zaregistrovat svůj fotoaparát a získat nejnovější informace o produktech. Naleznete zde odpovědi na časté otázky a můžete nás kontaktovat kvůli technické podpoře.

**<http://www.europe-nikon.com/support>**

### **Důležité upozornění týkající se příslušenství**

Digitální fotoaparáty Nikon COOLPIX jsou konstruovány podle nejvyšších standardů a obsahují složité elektronické obvody. Pouze příslušenství od společnosti Nikon, jako jsou nabíječky, baterie, síťové zdroje/nabíječky a síťové zdroje, je certifikováno společností Nikon pro použití s vaším digitálním fotoaparátem Nikon COOLPIX. Toto příslušenství je konstruováno a testováno na provoz dle požadavků kladených elektronickými obvody našich fotoaparátů.

# Kontrola obsahu balení

Pokud některé položky chybí, obraťte se na obchod, ve kterém jste fotoaparát zakoupili.



Digitální fotoaparát  
COOLPIX S2800



Popruh fotoaparátu



Dobíjecí lithium-iontová baterie  
EN-EL19



Síťový zdroj/nabíječka EH-70P\*

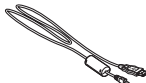

USB kabel UC-E6



ViewNX 2 CD

- *Stručný návod k obsluze* (tato příručka)
- Záruka

\* Pokud byl fotoaparát zakoupen v zemi nebo oblasti, ve které je nutný zásuvkový adaptér, součástí balení je i zásuvkový adaptér. Tvar zásuvkového adaptéru se liší v závislosti na zemi nebo oblasti, ve které byl fotoaparát zakoupen (📖).

**POZNÁMKA:** Paměťová karta Secure Digital (SD), zde označovaná jako „paměťová karta“, není součástí balení.

📖: Tento symbol znamená, že na jiném místě v tomto návodu jsou k dispozici podrobnější informace.

## Jednotlivé části fotoaparátu

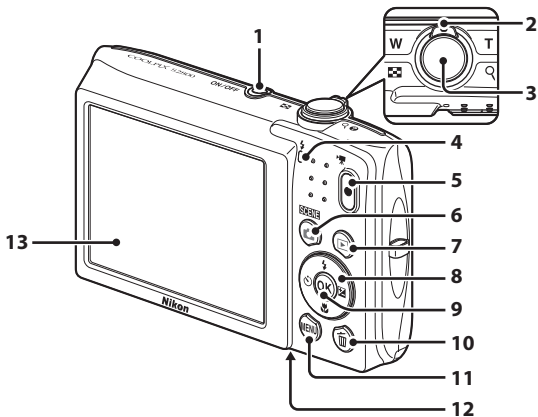

**1** Hlavní vypínač / indikace zapnutí přístroje

**2** Ovladač zoomu

**3** Tlačítko spouště

**4** Kontrolka nabíjení / kontrolka blesku

**5** Tlačítko  záznam videosekvence

**6** Tlačítko  (režim fotografování)

**7** Tlačítko  (přehrávání)

**8** Multifunkční volič

**9** Tlačítko  (aktivace volby)

**10** Tlačítko  (mazání)

**11** Tlačítko **MENU**

**12** Krytka prostoru pro baterii / slotu pro paměťovou kartu

**13** Monitor

# První kroky

## Krok 1 Přípevnění řemínku fotoaparátu

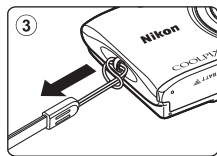
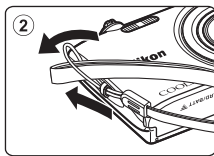
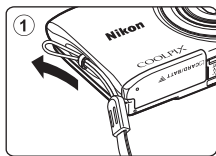

## Krok 2 Vložení baterie a paměťové karty

Je-li ve fotoaparátu vložena paměťová karta, data jsou automaticky ukládána na paměťovou kartu. Pokud ve fotoaparátu není vložena paměťová karta, data jsou ukládána do interní paměti.

**2.1** Otevřete krytku prostoru pro baterii / slotu pro paměťovou kartu.

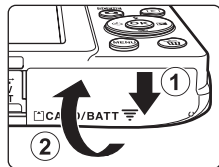

## 2.2 Vložte baterii.

- Zatláčte na oranžovou aretaci baterie ve směru znázorněném šipkou (1) a baterii zcela zasuňte (2).
- Při správném vložení se baterie zajistí na místě.

**⚠ Ujistěte se, že vkládáte baterii správným směrem**

*Vložení baterie nesprávným způsobem může poškodit fotoaparát.*

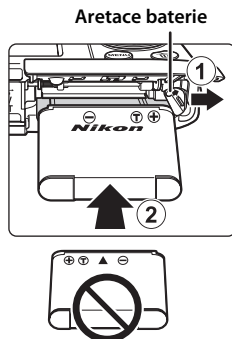

## 2.3 Vložte paměťovou kartu.

- Paměťovou kartu zasuňte do slotu, aby zaklapla.

**⚠ Ujistěte se, že vkládáte paměťovou kartu správným směrem**

*Vložení paměťové karty nesprávným způsobem může způsobit poškození fotoaparátu nebo karty.*

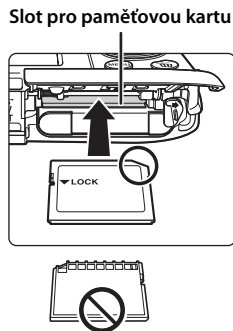

## 2.4 Zavřete krytku prostoru pro baterii / slotu pro paměťovou kartu.

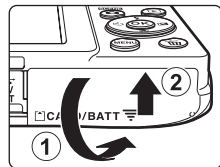

### Wyjímání baterie a paměťové karty

Vyněte fotoaparát a před otevřením krytky prostoru pro baterii / slotu pro paměťovou kartu se ujistěte, že indikace zapnutí přístroje a monitor jsou vypnuté.

- Fotoaparát, baterie a paměťová karta mohou být okamžitě po používání fotoaparátu horké.

### Wyjímání baterie

Posuňte aretaci baterie ve směru znázorněném šipkou (1), čímž vysunete baterii (2).

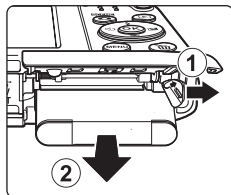

### Wyjímání paměťové karty

Zatlačte mírně paměťovou kartu do fotoaparátu (1), abyste ji částečně vysunuli (2).

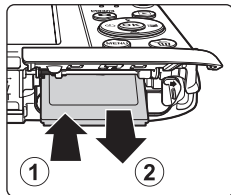

## Krok 3 **Nabití baterie**

Baterii ve fotoaparátu nabijte pomocí síťového zdroje/nabíječky a kabelu USB.

### 3.1 Připravte dodaný síťový zdroj/nabíječku.

Pokud je s fotoaparátem dodán zásuvkový adaptér\*, připojte jej ke konektoru na síťovém zdroji/nabíječce. Vidlici pro zásuvkový adaptér pevně zatlačte tak, aby bezpečně držela na místě. Jakmile je adaptér připojen, násilným odpojením zásuvkového adaptéru může dojít k poškození produktu.

\* Tvar zásuvkového adaptéru se liší v závislosti na zemi nebo oblasti, ve které byl fotoaparát zakoupen. Tento krok lze vynechat, pokud je zásuvkový adaptér trvale spojen se síťovým zdrojem/nabíječkou.

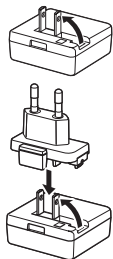

### 3.2 Vložte baterii do fotoaparátu a potom připojte fotoaparát k síťovému zdroji/nabíječce v pořadí ① až ③.

- Nechte fotoaparát vypnutý.
- Zkontrolujte správnou orientaci konektorů. Při připojování a odpojování konektorů je nezasunujte a nevytahujte šikmo.

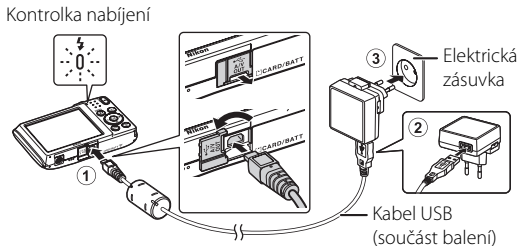

- Kontrolka nabíjení pomalu zeleně bliká a oznamuje, že se nabíjí baterie.
- Pokud je fotoaparát připojen k síťovému zdroji/nabíječce, s fotoaparátem nelze fotografovat.
- Nabití zcela vybité baterie trvá přibližně 3 hodiny.

### 3.3 Odpojte síťový zdroj/nabíječku od elektrické zásuvky a potom odpojte kabel USB.



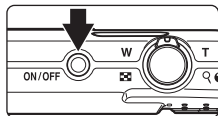

## Krok 4 Zapnutí fotoaparátu

Stiskněte hlavní vypínač.

- Monitor se zapne.



### Funkce Automat. vypnutí

- Fotoaparát přejde do pohotovostního režimu přibližně po minutě. Dobu lze změnit pomocí položky **Automat. vypnutí** v menu nastavení (📖29).
- Zatímco je fotoaparát v pohotovostním režimu, monitor se znovu zapne při provedení kterékoli z následujících operací:
  - stisknutí hlavního vypínače, tlačítka spouště, tlačítka  (režim fotografování), tlačítka  (přehrávání) nebo tlačítka  ( záznam videosekvence).

## Krok 5 Výběr jazyka a nastavení hodin fotoaparátu



Při prvním zapnutí fotoaparátu se zobrazí obrazovka pro výběr jazyka a obrazovka pro nastavení data a času ve fotoaparátu.

Provedte nastavení pomocí multifunkčního voliče.

- Pokud odejdete bez nastavení data a času, při zobrazení obrazovky fotografování bude blikat symbol .

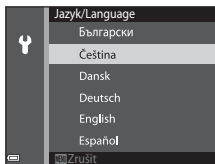
### 5.1



Pomocí multifunkčního voliče   vyberte požadovaný jazyk a stiskněte tlačítko .

### 5.2

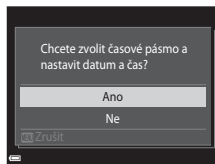

Vyberte položku **Ano** a stiskněte tlačítko .

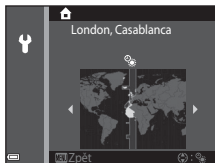

### 5.3



Vyberte domácí časové pásmo a stiskněte tlačítko .

### Letní čas

Pokud je právě letní čas, zapněte funkci letní čas stisknutím tlačítka .

- Je-li vybrán letní čas, nad mapou je zobrazen symbol .
- Stisknutím možnosti  zakážete funkci letního času.

## 5.4

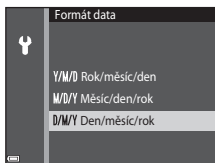

Vyberte formát data a stiskněte tlačítko



## 5.5

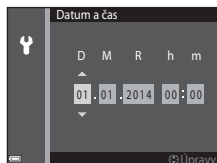

Nastavení data a času.

- Vyberte pole: stiskněte tlačítko ◀▶ (přepínání mezi položkami **D**, **M**, **R**, hodinou a minutou).
- Nastavení data a času: stiskněte tlačítko ▲▼.
- Potvrďte nastavení: vyberte minutové pole a stiskněte tlačítko .

## 5.6

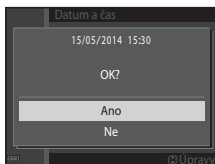











Vyberte položku **Ano** a stiskněte tlačítko





- Nastavení je dokončeno. Vysune se objektiv a fotoaparát přejde do režimu fotografování.

## **Vkopírování data a času do snímků při fotografování**

Po nastavení data a času zapněte možnost **Vkopírování data** v menu  (nastavení) (29).  
Zobrazte menu  (nastavení) podle následujících pokynů a proveďte nastavení.  
Stiskněte tlačítko **MENU** → stiskněte multifunkční volič  → pomocí tlačítek   vyberte symbol menu  (nastavení) a stiskněte tlačítko  → pomocí tlačítek   vyberte položku a stiskněte tlačítko .

## **Změna aktuálního data, času nebo jazyka**



Dle popisu v části „Vkopírování data a času do snímků při fotografování“, která se nachází výše, zobrazte menu  (nastavení) (29) a nastavte položku **Jazyk/Language** nebo **Časové pásmo a datum**.

Následující kroky vysvětlují základní operace při fotografování v režimu  (aut. volba motiv. prog.).

# Fotografování a přehrávání

## Krok 1 Zkontrolujte stav baterie a počet zbývajících snímků

### Indikace stavu baterie

Indikace	Popis
	Napětí baterie je vysoké.
	Napětí baterie je nízké.
 Baterie je vybitá.	Nelze fotografovat. Nabijte baterii.

### Počet zbývajících snímků



### Indikace stavu baterie

### Počet zbývajících snímků

Pokud ve fotoaparátu není vložena paměťová karta, zobrazuje se symbol  a snímky jsou ukládány do interní paměti.

## Krok 2 **Držte fotoaparát a vytvořte kompozici snímku**

### 2.1 Držte fotoaparát pevně oběma rukama.

- Nedovolte, aby se před objektiv nebo blesk dostaly prsty nebo jiné předměty.

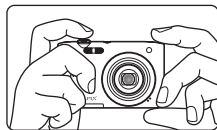

### 2.2 Vytvořte kompozici snímku.

- Když fotoaparát automaticky vybere motivový program, změní se symbol režimu fotografování.

#### Symbol režimu fotografování

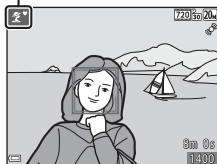

#### Použití zoomu

Pohněte ovladačem zoomu.

- Přiblížení objektu: pohněte ovladačem zoomu do polohy **T** (dlouhá ohnisková vzdálenost).
- Oddálení a zachycení větší oblasti: pohněte ovladačem zoomu do polohy **W** (krátká ohnisková vzdálenost). Při zapnutí fotoaparátu je zoom nastaven na nejkratší ohniskovou vzdálenost.

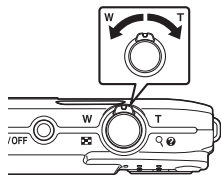

## Krok 3 **Zaostření a expozice snímku**

**3.1** Stiskněte tlačítko spouště do poloviny, tzn. stiskněte tlačítko mírně, dokud neucítíte odpor.

- Když je objekt zaostřený, zaostřovací pole se rozsvítí zeleně (zeleně se může rozsvítit více zaostřovacích polí).
- Při používání digitálního zoomu fotoaparát zaostří na střed kompozice a zaostřovací pole se nezobrazí. Po zaostření se indikace zaostření rozsvítí zeleně.
- Pokud zaostřovací pole nebo indikace zaostření bliká, fotoaparát nemůže zaostřit. Změňte výřez snímku a namáčkněte tlačítko spouště znovu do poloviny.



## Kontrolka blesku

Kontrolka blesku indikuje stav blesku při stisknutí tlačítka spouště do poloviny.

	Svítí	Při expozici snímku dojde k odpálení blesku.
	Bliká	Blesk se nabíjí.*
	Nesvítí	Při expozici snímku nedojde k odpálení blesku.

\* Pokud je nízká kapacita baterie, po dobu nabíjení blesku se vypne monitor.



### 3.2 Aniž byste zvedli prst, pořídte snímek stisknutím tlačítka spouště až na doraz.

- Dojde k uvolnění závěrky a uložení snímku.
- Pokud stisknete tlačítko spouště příliš velkou silou, může dojít k chvění fotoaparátu a následnému rozmazání snímků. Stiskněte tlačítko mírně.



## Krok 4 Přehrajte snímky

Stiskněte tlačítko  (přehrávání). Fotoaparát přejde do režimu přehrávání.

- Zobrazí se poslední zaznamenaný snímek v režimu přehrávání jednotlivých snímků.
- Pomocí multifunkčního voliče  můžete zobrazit předchozí nebo další snímky.
- Do režimu fotografování se můžete vrátit stisknutím tlačítka  (režim fotografování) nebo tlačítka spouště.

Tlačítko 

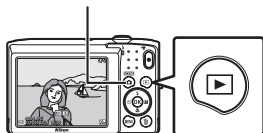

Zobrazení předchozího snímku







Zobrazení dalšího snímku

## Mazání nechtěných snímků

Pro vymazání aktuálně zobrazeného snímku stiskněte tlačítko  (mazání).

Při zobrazení obrazovky pro vymazání vyberte pomocí multifunkčního voliče  položku **Aktuální snímek** a stiskněte tlačítko .

Když se zobrazí dialog pro potvrzení, vymažete zobrazený snímek vybráním možnosti **Ano** a stisknutím tlačítka .

- Po stisknutí tlačítka  vyberte pomocí tlačítek  položku **Vymaz. vyb. snímky** a zvolte více snímků, které chcete vymazat. Zvolením možnosti **Všechny snímky** vymažete všechny snímky.
- **Vymazané snímky nelze obnovit.** Chcete-li postup zrušit bez vymazání, vyberte v dialogu pro potvrzení možnost **Ne** a stiskněte tlačítko .

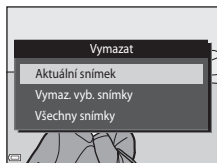

# Používání aplikace ViewNX 2

Aplikace ViewNX 2 je komplexní softwarový balíček, který umožňuje přenášet, prohlížet, upravovat a sdílet snímky. Nainstalujte aplikaci ViewNX 2 pomocí dodaného disku CD-ROM ViewNX 2.

## Váš nástroj pro práci se snímky

ViewNX 2™



## Krok 1 Instalace aplikace ViewNX 2

- Je zapotřebí připojení k internetu.

### Kompatibilní operační systémy

#### Windows

Windows 8.1, Windows 7, Windows Vista, Windows XP

#### Mac

OS X 10.9, 10.8, 10.7

Podrobnosti o systémových požadavcích včetně nejnovějších informací o kompatibilitě operačních systémů naleznete na webových stránkách společnosti Nikon.

## 1.1 Zapněte počítač a vložte do jednotky CD-ROM disk CD-ROM ViewNX 2.

- Windows: Pokud se v okně zobrazí pokyny k použití disku CD-ROM, pokračujte do instalačního okna podle pokynů.
- Mac: Když se zobrazí okno **ViewNX 2**, poklepejte na ikonu **Welcome**.

## 1.2 Vyberte jazyk v dialogovém okně pro výběr jazyka a otevřete instalační okno.

- Pokud není požadovaný jazyk k dispozici, vyberte jinou oblast klepnutím na možnost **Region Selection (Výběr oblasti)** a potom vyberte požadovaný jazyk (tlačítko **Region Selection (Výběr oblasti)** není k dispozici v evropském vydání).
- Klepněte na možnost **Next (Další)** v instalačním okně.



---

### 1.3 Spustíte instalační program.

- Před instalací aplikace ViewNX 2 doporučujeme zkontrolovat informace o instalaci a systémové požadavky klepnutím na možnost **Installation Guide (Instalační návod)**.
- Klepněte na možnost **Typical Installation (Recommended) (Typická instalace (doporučeno))** v instalačním okně.

---

### 1.4 Stáhněte software.

- Když se zobrazí obrazovka **Software Download (Stažení softwaru)**, klepněte na možnost **I agree - Begin download (Souhlasím. Zahájit stahování)**.
- Nainstalujte software podle pokynů na obrazovce.

---

### 1.5 Když se zobrazí obrazovka informující o dokončení instalace, ukončete instalační program.

- Windows: Klepněte na tlačítko **Yes (Ano)**.
- Mac: Klepněte na tlačítko **OK**.

Nainstaluje se následující software:

- ViewNX 2 (skládající se ze tří modulů)
  - Nikon Transfer 2: Pro přenos snímků do počítače
  - ViewNX 2: Pro prohlížení, úpravy a tisk přenesených snímků
  - Nikon Movie Editor: Pro základní úpravy přenesených videí
- Panorama Maker (pro vytvoření jednoho panoramatického snímku z řady snímků pořízených v motivovém programu Panoráma s asistencí)

---

### 1.6 Vyjměte disk CD-ROM ViewNX 2 z jednotky CD-ROM.

## Krok 2 Přenos snímků do počítače

### 2.1 Vyberte způsob, jakým budou snímky zkopírovány do počítače.

Vyberte jeden z následujících způsobů:

- **Přímé připojení přes rozhraní USB:** Vypněte fotoaparát a ujistěte se, že je ve fotoaparátu vložena paměťová karta. Připojte fotoaparát k počítači pomocí kabelu USB. Fotoaparát se automaticky zapne.

Pokud chcete přenést snímky uložené v interní paměti fotoaparátu, vyndejte paměťovou kartu z fotoaparátu před jeho připojením k počítači.

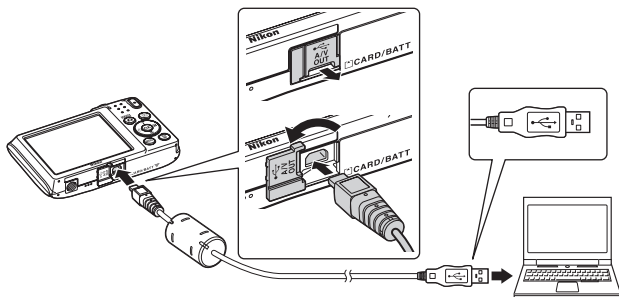

- **Slot pro kartu SD:** Pokud počítač obsahuje slot pro kartu SD, kartu lze vložit přímo do slotu.
- **Čtečka paměťových karet SD:** Připojte čtečku paměťových karet (prodávána samostatně) k počítači a vložte paměťovou kartu.

Pokud se zobrazí zpráva vyzývající k vybrání programu, vyberte program Nikon Transfer 2.

- **Při používání systému Windows 7**

Zobrazí-li se dialogové okno vyobrazené vpravo, vyberte možnost Nikon Transfer 2 provedením následujících kroků.

- 1 V části **Import pictures and videos (Import obrázků a videosekvencí)** klepněte na možnost **Change program (Změnit program)**.

Zobrazí se dialogové okno pro výběr programu; vyberte možnost **Import File using Nikon Transfer 2 (Importovat soubor pomocí programu Nikon Transfer 2)** a klepněte na tlačítko **OK**.

- 2 Poklepejte na položku **Import File (Importovat soubor)**.

Pokud paměťová karta obsahuje velké množství snímků, může spuštění programu Nikon Transfer 2 chvíli trvat. Počkejte, dokud se nespustí program Nikon Transfer 2.



## **Připojení kabelu USB**

Pokud je fotoaparát připojen k počítači prostřednictvím rozbočovače USB, nemusí být připojení rozpoznáno.

## **2.2** Přeneste snímky do počítače.

- Klepněte na tlačítko **Start Transfer (Zahájit přenos)**.

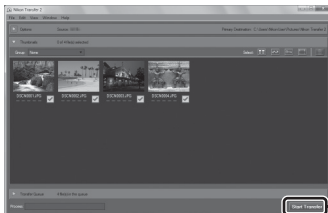

Start Transfer  
(Zahájit přenos)

- Ve výchozím nastavení se všechny snímky na paměťové kartě zkopírují do počítače.

---

## 2.3 Ukončete připojení.

- Je-li fotoaparát připojen k počítači, vypněte jej a odpojte kabel USB. Používáte-li čtečku paměťových karet nebo slot pro paměťovou kartu, vyjměte vyjímatelný disk odpovídající paměťové kartě pomocí příslušné funkce operačního systému počítače a kartu vyjměte ze čtečky paměťových karet nebo ze slotu pro paměťovou kartu.

### **Krok 3** *Prohlížení snímků*

---

Spustíte aplikaci ViewNX 2.

- Po dokončení přenosu se snímky zobrazí v aplikaci ViewNX 2.
- Informace o používání aplikace ViewNX 2 naleznete v online nápovědě.

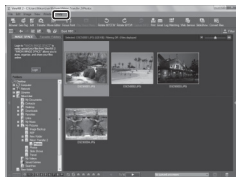

#### **Ruční spuštění programu ViewNX 2**

- **Windows:** Poklepejte na zástupce programu **ViewNX 2** na ploše.
- **Mac:** Klepněte na položku **ViewNX 2** v doku.

# Další funkce

## Režim blesku, samospoušť, režim makro a korekce expozice

K potvrzení následujících nastavení v režimu fotografování použijte multifunkční volič. Dostupnost závisí na nastavení.

### Režim blesku

K dispozici jsou zábleskové režimy **⚡ AUTO** (auto), **⚡👁** (automatická aktivace blesku s redukcí efektu červených očí), **👁** (trvale vypnutý blesk), **⚡** (doplňkový záblesk) a **⚡SLOW** (synchronizace blesku s dlouhými časy závěrky).



### Korekce expozice

Celkový jas nebo tmavost snímků lze upravit nastavením korekce expozice před pořízením snímků.

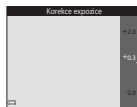

### Režim makro

Slouží k fotografování zblízka. Fotoaparát může zaostřit na kratší vzdálenost, když je zoom v poloze, kdy **🟢** a indikátor zoomu svítí zeleně.

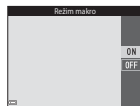



### Samospoušť

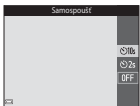



Fotoaparát je vybaven desetisekundovou a dvousekundovou samospouští.

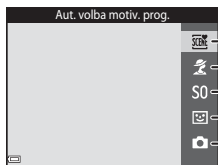
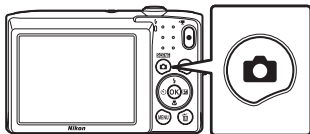

## Výběr režimu fotografování

Stisknutím tlačítka  v režimu fotografování zobrazíte menu pro výběr režimu fotografování. Multifunkčním voličem vyberte režim a stisknutím tlačítka  do něho přepněte.



1.  Režim Aut. volba motiv. prog. (📖15)
2.  Motivový program\*
3.  Režim Speciální efekty\*
4.  Režim Inteligentní portrét
5.  Režim Auto





\* Zobrazený symbol se liší v závislosti na tom, který program nebo efekt byl vybrán jako poslední.

## Výběr režimu přehrávání

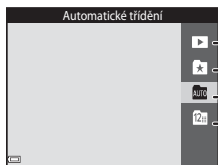
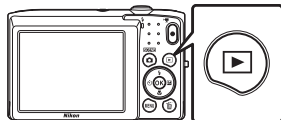

Stisknutím tlačítka  v režimu přehrávání zobrazíte menu pro výběr režimu přehrávání.

Multifunkčním voličem vyberte režimu přehrávání a stisknutím tlačítka  do něho přepněte.



1.  Režim přehrávání (všechny snímky) (📖18)
2.  Režim oblíbené snímky
3.  Režim automatického třídění
4.  Režim zobr. podle data

## Záznam videosekvencí

Videosekvence můžete nahrát jednoduchým stisknutím tlačítka  (záznam videosekvence). Stisknutím tlačítka  (záznam videosekvence) zahájíte záznam videosekvence. Opětovným stisknutím tlačítka  (záznam videosekvence) zastavíte záznam videosekvence.

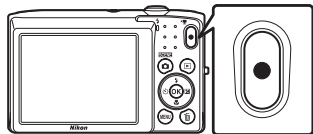

## Práce s menu fotoaparátu

Pomocí menu fotoaparátu můžete provádět různá nastavení fotografování a přehrávání.

Stiskněte tlačítko **MENU**, zobrazte menu aktivního režimu a prostřednictvím multifunkčního voliče vyberte položku (📖 11).

Zvolením symbolu menu nalevo otevřete menu vybraného symbolu.

Opětovným stisknutím tlačítka **MENU** menu zavřete.

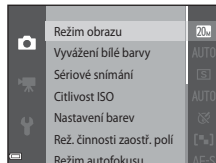
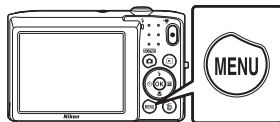

## Přepínání mezi symboly menu

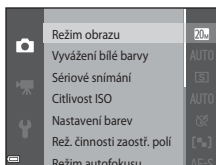

Stisknutím tlačítka multifunkčního voliče ◀ označte symbol menu.

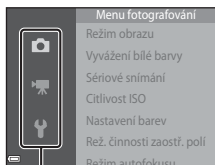

Pomocí multifunkčního voliče ▲▼ vyberte jiný symbol menu a stiskněte tlačítko OK nebo tlačítko ▶.

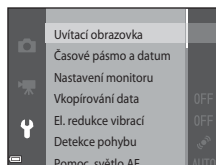





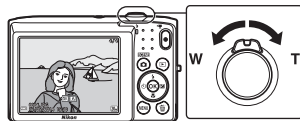

Zobrazí se vybrané menu.

## Režim přehrávání

V režimu přehrávání jednotlivých snímků jsou k dispozici následující volby.



Operace	Tlačítko	Popis
Vybrat snímky		Pomocí multifunkčního voliče ▲▼◀▶ můžete zobrazit předchozí nebo další snímky.
Zobrazení náhledů / aktivace kalendářního zobrazení	<b>W</b>	Aktivace režimu přehrávání náhledů snímků. Pohybem ovladače zoomu do polohy <b>W</b> při zobrazení 16 náhledů snímků aktivujete zobrazení kalendáře (kromě režimu zobrazení podle data).
Zoom při přehrávání	<b>T</b>	Zvětšení snímku zobrazeného na monitoru. Stisknutím tlačítka <b>OK</b> se lze vrátit do režimu přehrávání jednotlivých snímků.
Přehrání videosekvencí	<b>OK</b>	Přehrání právě zobrazené videosekvence.
Použití efektů na snímky	<b>OK</b>	Stisknutím tlačítka <b>OK</b> při zobrazení symbolu <b>OK</b> :  u statického snímku vyberete jeden ze zobrazených efektů.
Vymazání snímků		Umožňuje vymazat snímky. V režimu oblíbených snímků, režimu automatického třídění nebo režimu zobrazení podle data lze vymazat snímky se stejným albem, kategorií nebo datem pořízení.
Zobrazení menu	<b>MENU</b>	Zobrazení menu pro vybraný režim.

Operace	Tlačítko	Popis
Přepnutí do jiného režimu přehrávání		Zobrazuje menu pro výběr režimu přehrávání, čímž můžete přepnout do režimu oblíbených snímků, automatického třídění nebo režimu zobrazení podle data.
Přepnutí do režimu fotografování	  	Na režim fotografování můžete přepnout stisknutím tlačítka  , tlačítka spouště nebo tlačítka  (  záznam videosekvence).

# Pro vaši bezpečnost

Abyste zabránili poškození svého přístroje Nikon a vyvarovali se případného poranění či poranění dalších osob, přečtěte si před použitím fotoaparátu pečlivě níže uvedené bezpečnostní pokyny. Tyto pokyny umístěte tak, aby si je mohli přečíst všichni potenciální uživatelé přístroje.

Možné následky, ve které by mohlo vyústit neuposlechnutí zde uvedených pokynů, jsou označeny následujícím symbolem:



Tento symbol znamená varování – informace takto označené je nutné si přečíst před použitím výrobku Nikon, aby se zamezilo možnému poranění.

## VAROVÁNÍ

### V případě výskytu závady přístroj ihned vypněte

Zaznamenáte-li, že z přístroje nebo síťového zdroje/nabíječky vychází neobvyklý zápach či kouř, odpojte síťový zdroj/nabíječku a vyjměte z přístroje baterii (dejte pozor, abyste se přitom nepopálili). Pokračujete-li v používání přístroje, riskujete poranění. Po vyjmutí či odpojení zdroje energie odneste přístroj na kontrolu do autorizovaného servisu Nikon.

### Přístroj nedemontujte

Dotykem vnitřních částí fotoaparátu nebo síťového zdroje/nabíječky a nechráněné části

těla může dojít k poranění. Opravy přístroje smí provádět pouze kvalifikovaný technik. Dojde-li k poškození fotoaparátu nebo síťového zdroje/nabíječky v důsledku pádu nebo jiné nehody, odpojte produkt od elektrické sítě/vyjměte baterii a nechte jej zkontrolovat v autorizovaném servisu Nikon.

### Nepoužívejte fotoaparát ani síťový zdroj/nabíječku v blízkosti hořlavých plynů

Nepoužívejte elektronické vybavení v blízkosti hořlavých plynů; v opačném případě hrozí riziko požáru nebo výbuchu.

### **Při použití popruhu fotoaparátu dbejte náležitě opatrnosti**

Nikdy nezavěšujte fotoaparát na popruhů okolo krku batolat či malých dětí.

### **Vybavení držte mimo dosah dětí**

Zvláštní pozornost věnujte tomu, aby se baterie nebo jiné malé součástky nedostaly do úst dítěte.

### **Nedotýkejte se dlouhou dobu fotoaparátu, nabíječky baterií nebo síťového zdroje v případě, že jsou tato zařízení zapnutá a/nebo se používají**

Některé části zařízení se mohou zahřát na vysokou teplotu. Ponechání zařízení v dlouhodobém přímém kontaktu s pokožkou může vést k nízkoteplotním popáleninám.

### **Nenechávejte výrobek na místech, na kterých bude vystaven působení extrémně vysokých teplot, jako například v uzavřeném vozidle nebo na přímém slunečním světle.**

Nebudete-li dbát těchto pokynů, může dojít k poškození nebo požáru.

### **Při manipulaci s bateriemi dbejte náležitě opatrnosti**

Baterie mohou při nesprávném zacházení vytékat, přehřívat se nebo explodovat. Při manipulaci s bateriemi určenými pro tento produkt dodržujte následující pravidla:

- Před výměnou baterie fotoaparát vypněte. Pokud používáte síťový zdroj/nabíječku nebo síťový zdroj, ujistěte se, že je odpojen.
- Používejte výhradně dodávanou dobíjecí lithium-iontovou baterii EN-EL19. Baterii nabíjete pomocí fotoaparátu, který podporuje nabíjení baterie. K nabíjení použijte síťový zdroj/nabíječku EH-70P (součást balení) nebo funkci **Nabíjení z počítače**. Nabíječkou baterií MH-66 (volitelné příslušenství) lze nabít baterii bez použití fotoaparátu.
- Při vkládání baterie se nepokoušejte baterii vložit spodní stranou vzhůru ani obráceně.
- Baterie nezkratujte ani nerozebírejte; nepokoušejte se sejmout resp. porušit obal baterií.

- Nevystavujte baterie působení otevřených plamenů ani jiného zdroje vysokých teplot.
- Zabraňte namočení nebo ponoření baterií do vody.
- Před přepravou baterie vložte baterii například do plastového sáčku, aby byla izolována. Baterie nepřevážte ani neukládejte v přítomnosti kovových předmětů, jako jsou řetízky na krk nebo sponky do vlasů.
- Jsou-li baterie zcela vybité, mají tendenci vytékat. Abyste zabránili poškození produktu, vždy vyjměte zcela vybitou baterii z přístroje.
- Zaznamenáte-li na baterii jakékoli změny (změna barvy, deformace), ihned ji přestaňte používat.
- Dojde-li ke kontaktu tekutiny z poškozené baterie s oblečením nebo pokožkou, ihned opláchněte zasažené místo velkým množstvím vody.

**⚠ Při manipulaci se síťovým zdrojem/nabíječkou se řiďte následujícími pokyny**

- Nabíječku udržujte v suchu. Nebudete-li dbát těchto pokynů, může dojít k požáru nebo úrazu elektrickým proudem.
- Prach na kovových částech síťové vidlice (nebo v jejich blízkosti) je třeba otřít pomocí

suchého hadříku. Pokračujete-li v používání vybavení ve stávajícím stavu, riskujete vznik požáru.

- Za bouřky se nedotýkejte zástrčky a nepohybujte se v blízkosti síťového zdroje/nabíječky. Nebudete-li dbát tohoto upozornění, může dojít k úrazu elektrickým proudem.
- Nepoškozujte, nemodifikujte, nevytahujte ani násilně neohýbejte kabel USB, neumistujte jej pod těžké předměty a nevystavujte jej působení plamenů a vysokých teplot. Dojde-li k poškození izolace a obnažení vodičů, zanechte kabel ke kontrole do autorizovaného servisu Nikon. Nebudete-li dbát tohoto upozornění, může dojít k požáru nebo úrazu elektrickým proudem.
- Nedotýkejte se síťové vidlice ani síťového zdroje/nabíječky mokřkýma rukama. Nebudete-li dbát tohoto upozornění, může dojít k úrazu elektrickým proudem.
- Nepoužívejte cestovní adaptéry, adaptéry pro převod napětí nebo jiné měniče stejnosměrného proudu na střídavý proud. Zanedbáním tohoto upozornění může dojít k poškození výrobku nebo vzniku přehřátí a požáru.

### **⚠ Používejte vhodné typy kabelů**

K propojování fotoaparátu s jinými zařízeními pomocí vstupních a výstupních konektorů používejte pouze kabely dodávané pro tento účel společností Nikon – jen tak máte jistotu dodržení elektronických parametrů spojení.

### **⚠ Při manipulaci s pohyblivými částmi fotoaparátu dbejte náležitě opatrnosti**

Dejte pozor, aby nedošlo ke skřípnutí prstů nebo jiných objektů krytem objektivu nebo jinými pohyblivými částmi fotoaparátu.

### **⚠ Disky CD-ROM**

Disky CD-ROM, které jsou dodávány s produktem, nejsou určeny pro přehrávání na zařízení pro reprodukci zvukových disků CD. Přehrávání disků CD-ROM na zařízení pro reprodukci zvukových disků CD může způsobit poškození sluchu nebo zařízení.

### **⚠ Použití blesku v blízkosti očí fotografovaného objektu může způsobit dočasné oslepení.**

Blesk by se měl nacházet minimálně 1 metr od fotografovaného objektu. Zvláštní opatrnosti dbejte při fotografování malých dětí.

### **⚠ Neodpalujte záblesk v okamžiku, kdy se reflektor blesku dotýká osoby nebo objektu**

Nebudete-li dbát těchto pokynů, může dojít k popálení nebo požáru.

### **⚠ Zabraňte kontaktu s tekutými krystaly**

Dojde-li k poškození monitoru, dejte pozor, abyste se neporanili střepy z krycího skla, a zabraňte styku pokožky, očí nebo úst s tekutými krystaly z monitoru.

### **⚠ V letadle nebo nemocnici přístroj vypněte**

Při používání v letadle během přistávání nebo odletu vypněte napájení. Nepoužívejte funkce bezdrátové sítě za letu. Při pobytu v nemocnici postupujte podle pokynů dané nemocnice. Elektromagnetické vlny vyzařované tímto fotoaparátem mohou rušit elektronické systémy letadla nebo nemocničních přístrojů.

Pokud používáte kartu Eye-Fi, vyndejte ji z fotoaparátu před nástupem do letadla nebo vstupem do nemocnice.

# Upozornění

## Upozornění pro zákazníky v Evropě

### VÝSTRAHY

### V PŘÍPADĚ VÝMĚNY BATERIE ZA NESPŘÁVNÝ TYP HROZÍ NEBEZPEČÍ VÝBUCHU.

### POUŽITÉ BATERIE LIKVIDUJTE PODLE POKYNŮ.

Tento symbol značí, že elektrické a elektronické vybavení nepatří do komunálního odpadu.

Následující informace jsou určeny pouze uživatelům v evropských zemích:

- Likvidace tohoto výrobku se provádí v rámci tříděného odpadu na příslušném sběrném místě. Výrobek nedávejte do běžného komunálního odpadu.
- Třídění odpadu a recyklace napomáhají ochraně přírodních zdrojů a předcházejí negativním vlivům na lidské zdraví a životní



prostředí, ve které by mohla vyústit nesprávná likvidace odpadu.

- Další informace ohledně nakládání s odpadními produkty Vám poskytne dodavatel nebo místní úřad.

Tento symbol na baterii značí, že baterie nepatří do komunálního odpadu.

Následující informace jsou určeny pouze uživatelům v evropských zemích:

- Likvidace veškerých baterií, bez ohledu na to, zda jsou označeny tímto symbolem či nikoli, se provádí v rámci tříděného odpadu na příslušném sběrném místě. Nelikvidujte baterie společně s běžným komunálním odpadem.
- Další informace ohledně nakládání s odpadními produkty Vám poskytne dodavatel nebo místní úřad.



## Péče o fotoaparát

Má-li být zajištěn dlouhodobý bezporuchový provoz produktu Nikon, dodržujte při jeho používání a uchovávání následující pokyny a upozornění v části „Pro vaši bezpečnost“ (📖32–35).

### ✔ **Vybavení udržujte v suchu**

Je-li přístroj vystaven vysokému stupni vlhkosti, resp. ponořen do vody, dojde k jeho poškození.

### ✔ **Zabraňte pádům přístroje**

Je-li přístroj vystaven silným fyzickým nárazům nebo vibracím, může dojít k jeho poškození.

### ✔ **Při manipulaci s objektivem a všemi pohyblivými částmi přístroje dbejte náležitě opatrnosti**

Nevyvíjejte nadměrnou sílu na objektiv, krytku objektivu, monitor, slot pro paměťovou kartu a prostor pro baterii. Tyto součásti jsou obzvláště náchylné na poškození. Násilná manipulace s krytkou objektivu může vést k poruše nebo poškození objektivu. Dojde-li k poškození monitoru, dejte pozor, abyste se neporanili o střepy z krycího skla, a zamezte kontaktu pokožky, očí a úst s tekutými krystaly z monitoru.

### ✔ **Nemiřte objektivem delší časový interval do silného zdroje světla**

Při práci s fotoaparátem se vyvarujte dlouhodobějšího míření objektivem do slunce nebo jiného silného zdroje světla. Intenzivní světlo může způsobit narušení obrazového snímače CCD s výsledným bílým závojem na snímcích.

### ✔ **Přístroj držte mimo dosah silných magnetických polí**

Přístroj nepoužívejte ani neukládejte v blízkosti zařízení, která generují silná elektromagnetická vlnění, resp. magnetická pole. Silný statický náboj nebo magnetické pole, produkované zařízeními jako jsou rádiové vysílače, může narušovat obraz na monitoru, poškodit data uložena na paměťové kartě a ovlivňovat interní obvody přístroje.

### ✔ **Vyvarujte se náhlých změn teplot**

Náhlé změny teplot, ke kterým může dojít při vstupu (opuštění) do vytápěné budovy za chladného dne, mohou způsobit vznik kondenzační vlhkosti uvnitř přístroje. Abyste zamezili vzniku kondenzace, umístěte přístroj předtím, než jej vystavíte změně teplot, do brašny nebo plastového sáčku.

## ✓ Před odpojením zdroje napájení nebo vyjmutím paměťové karty přístroj vypněte

Je-li fotoaparát zapnutý nebo probíhá ukládání nebo mazání snímků, nevyjímejte baterii. Násilné přerušení napájení za těchto okolností může vést ke ztrátě dat a poškození paměti nebo interních obvodů fotoaparátu.

## ✓ Poznámky k monitoru

- Monitory a elektronické hledáčky jsou konstruovány s extrémně vysokou přesností; minimálně 99,99 % pixelů je funkčních a ne více než 0,01 % jich chybí nebo jsou nefunkční. I když mohou tyto zobrazovače obsahovat pixely, které trvale svítí (bílé, červené, modré nebo zelené) nebo trvale nesvítí (černé), neznamená tento jev závadu a na snímky zhotovené zařízením nemá žádný vliv.
- Při vytváření kompozice jasných objektů se mohou na monitoru zobrazovat bílé nebo barevné pruhy. K tomuto jevu, známému jako „smear“, dochází v případě, že na obrazový snímač dopadá velmi jasné světlo. Jde o charakteristickou vlastnost

obrazového snímače a nejedná se o závadu. Při fotografování může také způsobovat nesprávné barvy na monitoru. Neobjevuje se na zaznamenaných snímcích kromě případů, kdy jsou videosekvence a snímky zaznamenány s možností **Sériové snímání** nastavenou na hodnotu **Mozaika 16 snímků**. Při fotografování v těchto režimech doporučujeme vyhnout se jasným objektům, jako je slunce, odrazy slunečních paprsků a elektrická světla.

- Obraz na monitoru může být při ostrém okolním osvětlení obtížně pozorovatelný.
- Monitor je podsvícen pomocí LED diody. Začne-li monitor tmavnout nebo blikat, obraťte se na autorizovaný servis společnosti Nikon.

## ✓ O tomto návodu

Společnost Nikon nenese odpovědnost za škody vzniklé používáním tohoto přístroje.

## Před pořízením důležitých snímků

Před fotografováním na důležitých událostech (jako např. svatba či dovolená) je vhodné vyzkoušet, zda fotoaparát správně funguje, pořízením zkušební fotografie. Společnost Nikon nebude odpovědná za škodu nebo finanční ztráty způsobené poruchou přístroje.

## Nakládání s paměťovými médii

Mějte na paměti, že smazáním nebo zformátováním paměťové karty či jiného paměťového média (interní paměti) se originální obrazová data zcela vymažou. Smazané soubory z vyřazeného média lze někdy obnovit pomocí komerčního softwaru, což může vést ke zneužití osobních obrazových dat. Za ochranu těchto dat odpovídá sám uživatel.

Než vyřadíte paměťové médium nebo než jej přenecháte jiné osobě, smažte všechna data pomocí komerčního softwaru pro mazání dat. Rovněž můžete médium naformátovat a poté jej zcela zaplnit snímky, které neobsahují

žádné soukromé informace (například snímky prázdné oblohy). Rovněž se ujistěte, že jste nahradili i snímky určené pro možnost **Vybrat snímek** v nastavení **Uvítací obrazovka**. Dejte pozor, aby nedošlo k úrazu nebo poškození majetku při fyzické likvidaci paměťového média.

## Informace o ochranných známkách

- Microsoft, Windows a Windows Vista jsou registrované ochranné známky nebo ochranné známky společnosti Microsoft Corporation v USA a/nebo jiných zemích.
- Mac a OS X jsou ochranné známky nebo registrované ochranné známky společnosti Apple Inc. v USA a jiných zemích.
- Adobe a Acrobat jsou registrované ochranné známky společnosti Adobe Systems Inc.
- SDXC, SDHC a loga SD jsou ochranné známky společnosti SD-3C, LLC.



- PictBridge je ochranná známka.
- Všechna ostatní obchodní jména produktů, uváděná v tomto návodu a další dokumentaci dodávané s výrobkem Nikon, jsou ochranné známky nebo registrované ochranné známky příslušných firem.

## Licence FreeType (FreeType2)

- Některé části tohoto softwaru jsou chráněny autorským právem © 2014 The FreeType Project (<http://www.freetype.org>). Všechna práva vyhrazena.

## Licence MIT (HarfBuzz)

- Některé části tohoto softwaru jsou chráněny autorským právem © 2014 The HarfBuzz Project (<http://www.freedesktop.org/wiki/Software/HarfBuzz>). Všechna práva vyhrazena.



A series of ten horizontal dashed lines spanning the width of the page, intended for handwriting practice.

# Záruční podmínky - Evropský záruční list společnosti Nikon

Vážený zákazník, Vážená zákaznice společnosti Nikon, děkujeme vám za zakoupení výrobku společnosti Nikon. V případě, že váš výrobek Nikon bude vyžadovat záruční opravu, kontaktujte prodejce, u kterého jste jej zakoupil(a), nebo kontaktujte některou z poboček autorizované servisní sítě Nikon v prodejním regionu společnosti Nikon Europe BV (Evropa/Afrika a Rusko).

Abyste se vyhnul(a) zbytečným nepříjemnostem, doporučujeme vám přečíst si před kontaktováním prodejce nebo autorizovaného servisu pečlivě návody k obsluze.

Na výrobky společnosti Nikon se vztahuje záruka týkající se veškerých výrobních vad, platná jeden rok od data zakoupení výrobku. Vykáže-li zakoupený výrobek v tomto časovém intervalu závadu v důsledku použití vadného materiálu nebo chyby ve výrobním procesu, bude náš autorizovanou servisní sítí v prodejním regionu společnosti Nikon Europe BV při dodržení níže uvedených podmínek zdarma (bez účtování nákladů na práci a materiál) opraven tak, aby splňoval původní specifikace. Společnost Nikon si vyhrazuje právo provést dle vlastního uvážení opravu nebo výměnu výrobku.

1. Tato záruka je poskytována pouze při doložení vyplněného záručního listu a originálu prodejního dokladu obsahujícího datum zakoupení výrobku, typ výrobku a jméno prodejce spolu s výrobkem. Společnost Nikon si vyhrazuje právo odmítnout provedení záruční opravy zdarma v případě, že nelze doložit výše uvedené dokumenty, nebo v případě, že tyto dokumenty obsahují nekompletní informace resp. jsou nečitelné.
2. Tato záruka se nevztahuje na:
  - nutnou údržbu a opravy nebo výměny součástí prováděné v důsledku používání a opotřebení výrobku.

- modifikace a aktualizace výrobku oproti jeho stavu při zakoupení, popsaného v návodu k obsluze, s výjimkou předchozího písemného souhlasu společnosti Nikon.
- náklady na dopravu a veškerá rizika při dopravě, související přímo anebo nepřímo se záruční opravou výrobku.
- veškeré škody vzniklé v důsledku změn a dalších úprav výrobku prováděných bez předchozího písemného souhlasu společnosti Nikon pro splnění místních nebo národních technických norem platných v jiné zemi, než pro kterou byl výrobek původně určen a/nebo zhotoven.

**3. Záruční plnění nebude poskytnuto rovněž v případech:**

- poškození výrobku chybným použitím včetně, ale nikoli výhradně, použití výrobku k jinému než určenému účelu a v rozporu s údaji v návodu k obsluze týkajícími se správného použití a údržby výrobku, a/nebo v případě instalace a použití výrobku v rozporu s bezpečnostními standardy platnými v zemi použití výrobku.
- poškození výrobku v důsledku nehody včetně, ale nikoli výhradně, poškození bleskem, vodou, ohněm a chybným nebo nedbalým použitím.
- úpravy, poškození, nečitelnosti nebo úplné absence modelového nebo výrobního čísla výrobku.
- poškození v důsledku oprav a úprav prováděných neautorizovanými organizacemi nebo osobami.
- poškození veškerých systémů, ve kterých je výrobek zabudován nebo se kterými je používán.

**4. Tato záruka neovlivňuje zákonná práva uživatele, přiznaná na základě platných národních zákonů, ani práva uživatele ve vztahu k prodejci, nabytá na základě jejich společné obchodní transakce týkající se zakoupení výrobku.**

**Upozornění:** Přehled veškerých autorizovaných servisních poboček Nikon je k dispozici online prostřednictvím tohoto odkazu  
(URL = <http://www.europe-nikon.com/service/> ).

**NIKON CORPORATION**

---

© 2014 Nikon Corporation



YP3K01(1L)  
6MN3201L-01